

CZECHOSLOVAK BIPLANE FIGHTER 1:144 SCALE PLASTIC KIT

QUATTRO COMBO!



eduard

intro

The Avia B-534 was developed in 1934 as an extension of the B-34 fighter. In this incarnation, which was produced in small numbers for the Czechoslovak Air Force (the majority of which were attached to No.3 Fighter Regiment in Slovakia at the beginning of the Second World War), there were several engine/airframe combinations tried. The B-234 prototype served as the basis for the re-engined (Hispano Suiza 12 Ydrs for the original Avia R-29 radial) type that became the true B-534. This was the 1934 victor in a tender for a new standard fighter for the air force, and in June of that year, Avia received an order for an initial 34 aircraft. The orders accumulated to a total of 568 units, built in several production blocks.

Assessments of the aircraft are somewhat variable. At the time of its development, it was an aircraft that was technically sound and utilized progressive construction techniques, but by the time of the Munich Crisis, the technology was slowly but surely entering the realm of the obsolete. To top it off, the politics of the situation during the Crisis disallowed the chance of combat. The chance for combat missions to be flown didn't occur until a few years later, in 1941, in the services of the Slovak State, fighting for the side that had previously been the aggressor against which they were to stand. Slovak pilots flying the B-534 on the Eastern Front gained good results, and these can be viewed upon as being the climax of the career of the type. A year later, it was apparent that replacement by more modern types was necessary, and inevitable. Bulgarian attempts to combat Ploesti raiding B-24 Liberators with the B-534 was a failure, and the aging planes were not able to climb to the Liberator's operational altitudes. In Slovakia, as in Bulgaria, the type was destined for second line relegation. Some of the remaining B-534s were destined for final operations within the Bulgarian Air Force in operations over Hungary in 1944, and with Slovakia during the several weeks long uprising against Germany (late August early November 1944). During the Slovak National Uprising, the type was used primarily in the ground attack role, and one did manage a kill to become what is the last aerial victory of a biplane in history. It should be noted that the kill in question was that of a Hungarian transport. The fact remains that the Slovak National Uprising did end up being the swansong of the Avia B-534. Certainly, it can be said that due to the era and climate of the service of this aircraft, and the length of service it was able to achieve, the Avia B-534 has become one of the most profound symbols of Czechoslovak aviation history, a very positive symbol.

Our model was influenced by these facts, and what the type means to us. We developed the kit with diligence and scrutiny, employing the most modern manufacturing technology at our disposal. In that sense, we have something in common with the original developers of the type all those years ago, and we hope that this fact will make our tribute to this aesthetically pleasing type longer lasting than the older big brother.

úvodem

Avia B-534 vznikla v roce 1934 vývojem základního typu B-34. Z této konstrukce, která byla vyrobena v malé sérii pro československé letectvo (většina vyrobených strojů sloužila u Leteckého pluku 3 na Slovensku a později dolétala ve službách Slovenského státu na začátku 2.světové války), bylo odvozeno několik motorových variant. Z prototypu B-234 vznikla záměnou motoru (Hispano Suiza 12 Ydrs za původní hvězdicový Avia R-29) právě B-534. Ta zvítězila v roce 1934 v tendru vojenského letectva na novou standardní stíhačku, a v červenci 1934 dostala Avia první objednávku na 34 kusů. Objednávky byly postupně rozšiřovány až na konečných 568 kusů, vyrobených v několika výrobních blocích.

Hodnocení výkonů Avie B-534 je poněkud rozporné. Ač to byl stroj v době svého vzniku technicky jistě na výši doby a využíval progresivní konstrukční prvky, v době Mnichovské krize už pomalu, ale jistě zastarával. Vzhledem k politickým okolnostem navíc piloti nedostali příležitost zasáhnout do boje, k jehož vedení byli cvičeni a motivováni. Do skutečného boje se Avie dostaly až o několik let později, v roce 1941, ve službách Slovenských Vzdušných zbraní, tedy de facto na straně původního protivníka. Na Východní frontě předvedli slovenští piloti v kabinách Avii dobré výkony, díky nimž lze nasazení na východě považovat za vrchol kariéry Avie B-534. O rok později už ale Avii zvonila hrana, a přišel čas jejich náhrady modernějšími stroji. Pokus Bulharů z roku 1943 o zásah proti americkým Liberatorům, útočícím na Ploesti, skočil jednoznačným neúspěchem. Avie nedokázaly ani vystoupat do operační výšky proti Liberatorům. Jak na Slovensku, tak v Bulharsku čekal Avie osud většiny vysloužilých stíhaček, přešly nejprve k bitevním úkolům a poté k pomocným rolím. Na několik zbylých Avii čekal poslední boj, v rámci bulharského letectva při plnění bitevních úkolů v Maďarsku, na slovenské Avie pak několikátýdenní vystoupení při protiněmeckém povstání na Slovensku. I zde převážně útočily na pozemní cíle, nicméně jedna z Avii zaznamenala poslední sestřel dosažený tímto typem, a pravděpodobně vůbec poslední sestřel dosažený dvouplošníkem v dějinách. Je ovšem nutné dodat, že šlo o sestřel neozbrojeného dopravního letounu, což je záležitost, vzhledem ke všem okolnostem této události, poněkud diskutabilní. Službou v SNP se fakticky historie Avie B-534 uzavírá. Přes zmíněnou nepřízeň osudu se Avie B-534, díky délce své služby i historickému období, kdy ve službě byla, stala jedním ze symbolů československého letectva. A to symbolem jednoznačně pozitivním.

Náš model reflektuje všechny tyto skutečnosti. K jeho tvorbě jsme přistupovali velmi zodpovědně a nasadili jsme k tomu nejmodernější technické prostředky, které jsme měli k dispozici. Z tohoto hlediska jsme postupovali stejně, jako svého času firma Avia při konstrukci skutečného stroje, a nám nezbyvá než doufat, že náš model nebude ztrácet své přednosti stejně rychle, jako jeho velký vzor.



Carefully read instruction sheet before assembling. When you use glue or paint, do not use near open flame and use in well ventilated room. Keep out of reach of small children. Children must not be allowed to suck any part, or pull vinyl bag over the head.



Před započítím stavby si pečlivě prostudujte stavební návod. Při používání barev a lepidel pracujte v dobře větrané místnosti. Lepidla ani barvy nepoužívejte v blízkosti otevřeného ohně. Model není určen malým dětem, mohlo by dojít k požití drobných dílů.

INSTRUCTION SIGNS * INSTR. SYMBOLS * INSTRUKTION SINNBILDEN * SYMBOLES * 記号の説明



OPTIONAL
VOLBA



BEND
OHNOUT



OPEN HOLE
VYVRTAT OTVOR



SYMMETRICAL ASSEMBLY
SYMETRICKÁ MONTÁŽ



NOTCH
ZÁŘEZ



REMOVE
ODRÍZNOUT



APPLY EDUARD MASK AND PAINT
POUŽIT EDUARDS MASK NABARVIT

PARTS * DÍLY * TEILE * PIÈCES * 部品

PLASTIC PARTS

B> 2 pcs.

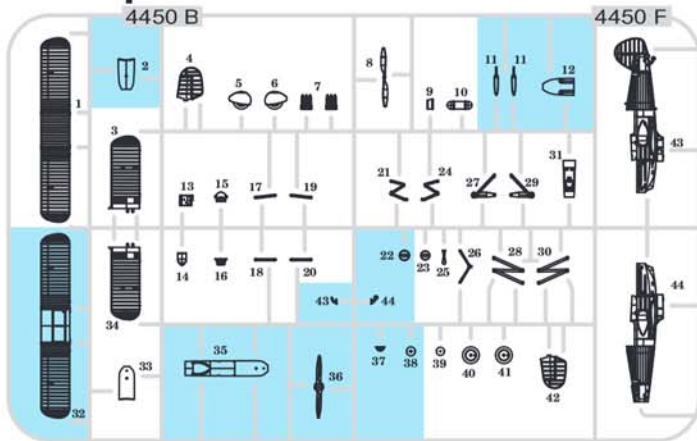

F>

B>

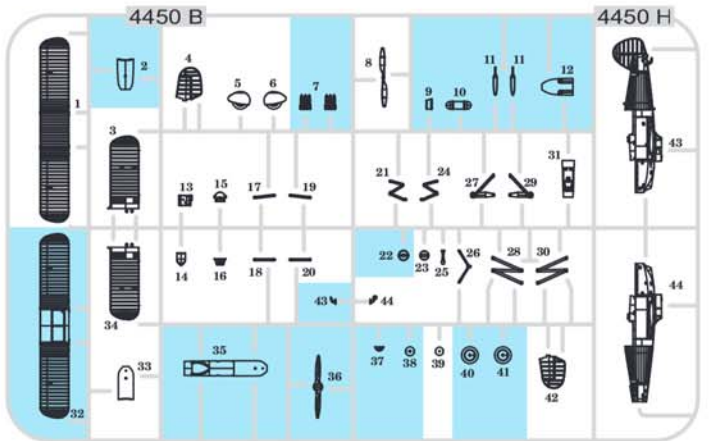

H>

B>

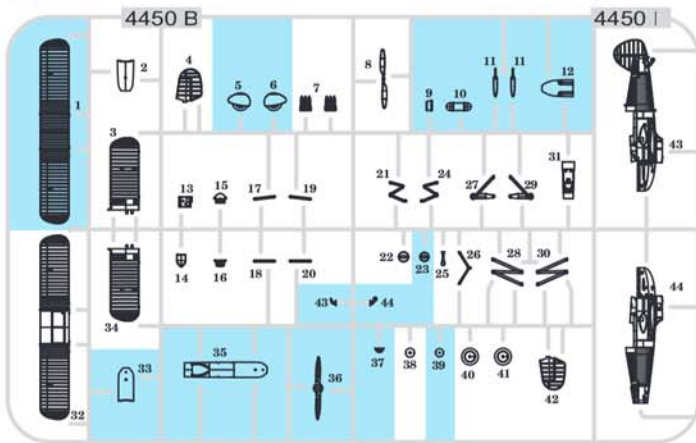

I>

A> 4 pcs.

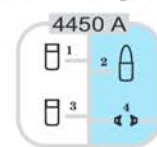

-Parts not for use. -Teile werden nicht verwendet. -Pièces à ne pas utiliser. -Tyto díly nepoužívejte při stavbě. - 使用しない部品

COLOURS * BARVY * FARBEN * PEINTURE * 色

GSI Creos (GUNZE)		
AQUEOUS	Mr.COLOR	
H43	C4	YELLOW
H45	C5	BLUE
H46	C6	GREEN
H48	C8	SILVER
H50	C62	WHITE
H52	C33	BLACK
H53	C78	METAL BLACK
H54	C14	LIGHT GULL GRAY

AQUEOUS	Mr.COLOR	
H47	C41	RED BROWN
H49	C7	DARK GREEN RLM71
H65	C8	BLACK GREEN RLM70
H67	C15	LIGHT BLUE RLM65
H70	C60	GRAY RLM02
H77	C37	TIRE BLACK
H80	C54	KHAKI GREEN
H92	C327	RED

AQUEOUS	Mr.COLOR	
H43	C336	HEMP
H43	C413	YELLOW
Mr.METAL COLOR		
MC24		DARK IRON
MC25		COPPER
Mr.COLOR SUPER METALLIC		
SM01		SUPER FINE SILVER

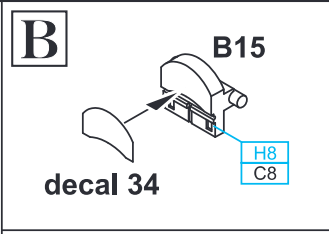
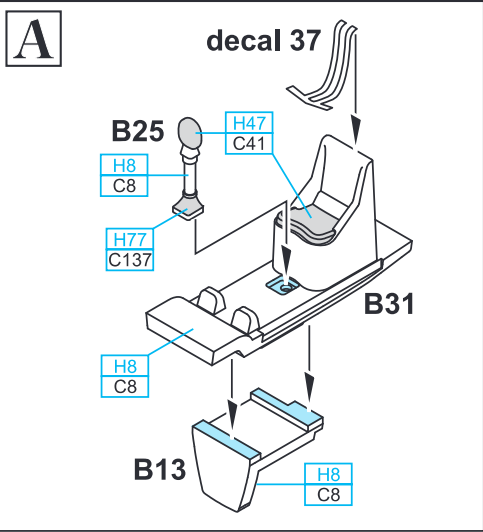

MARKINGS B-F

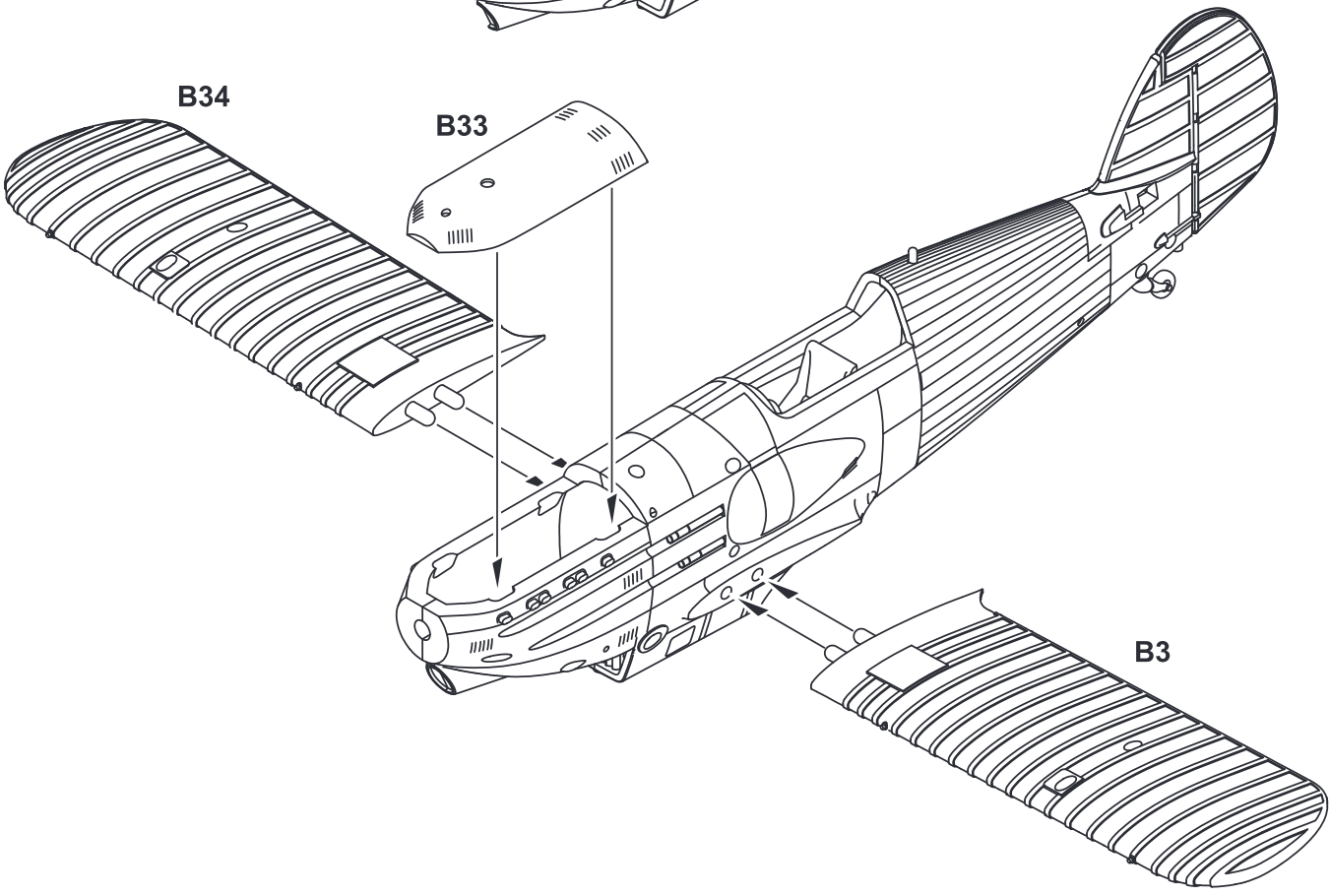
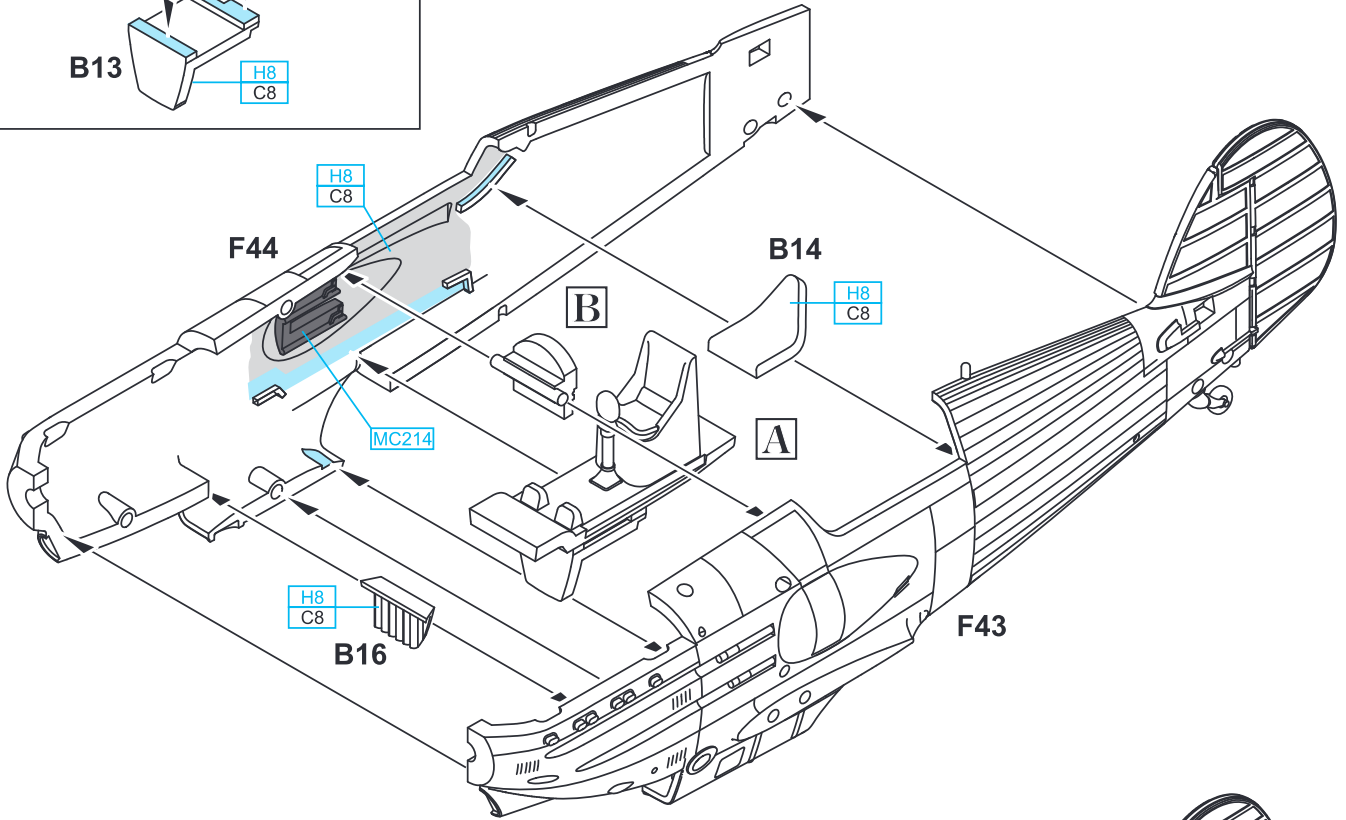

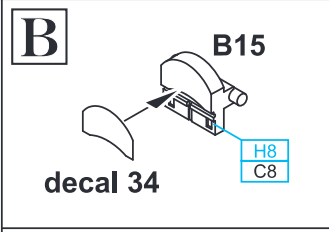
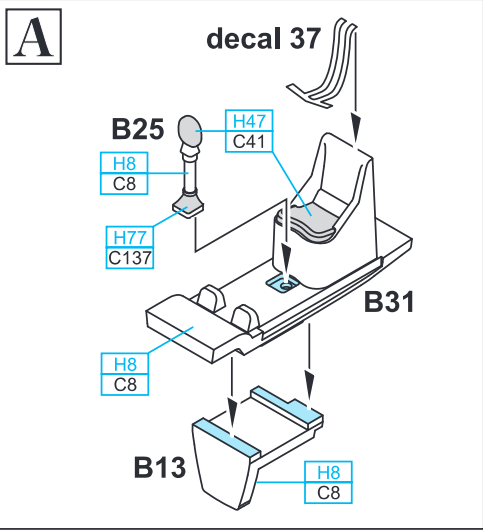

MARKING A

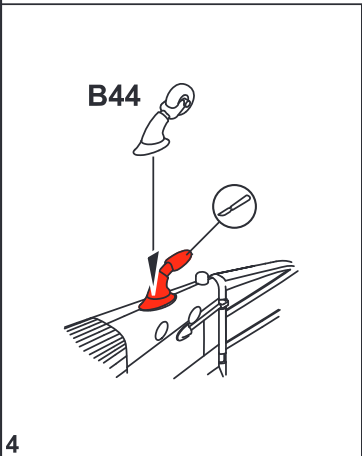
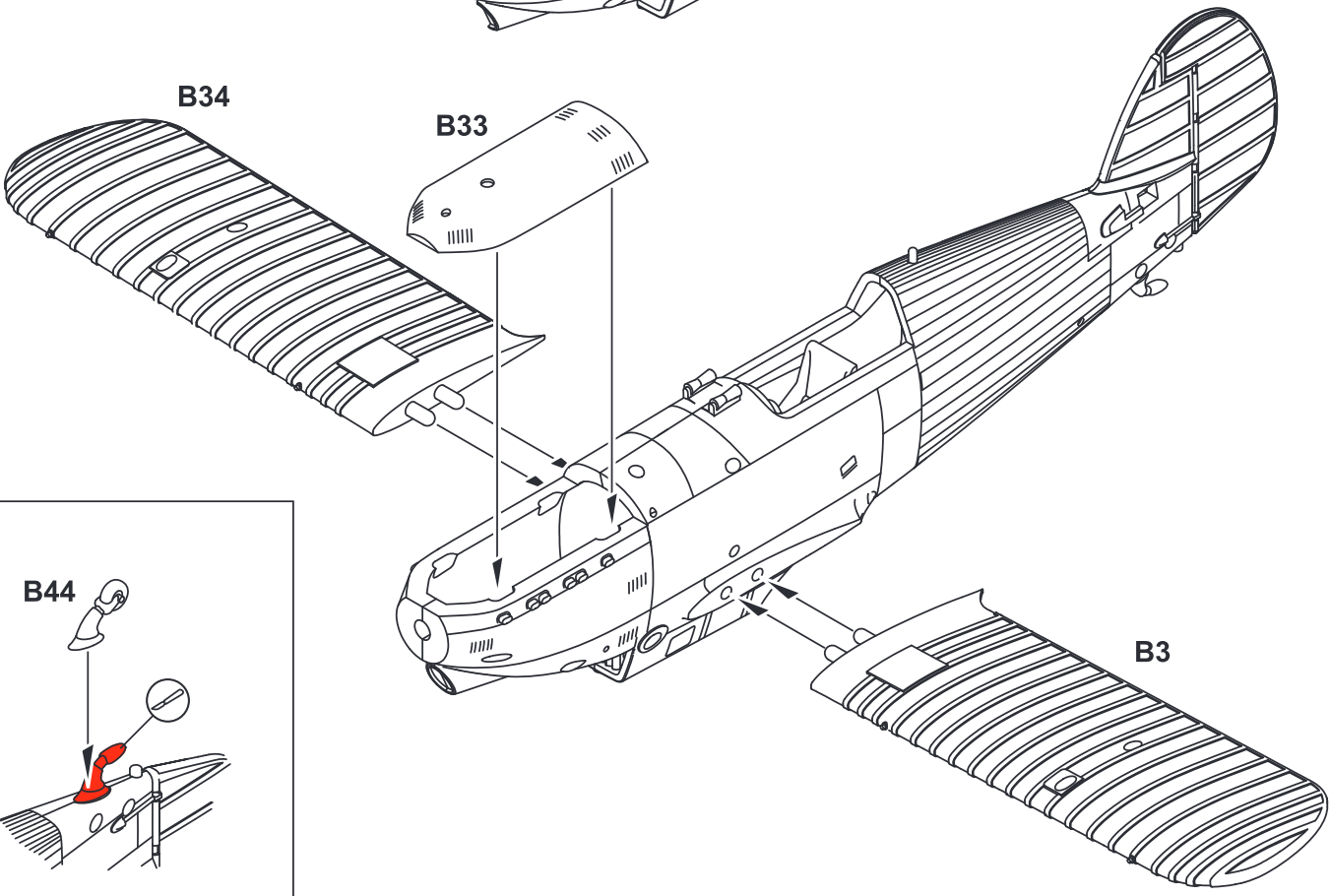
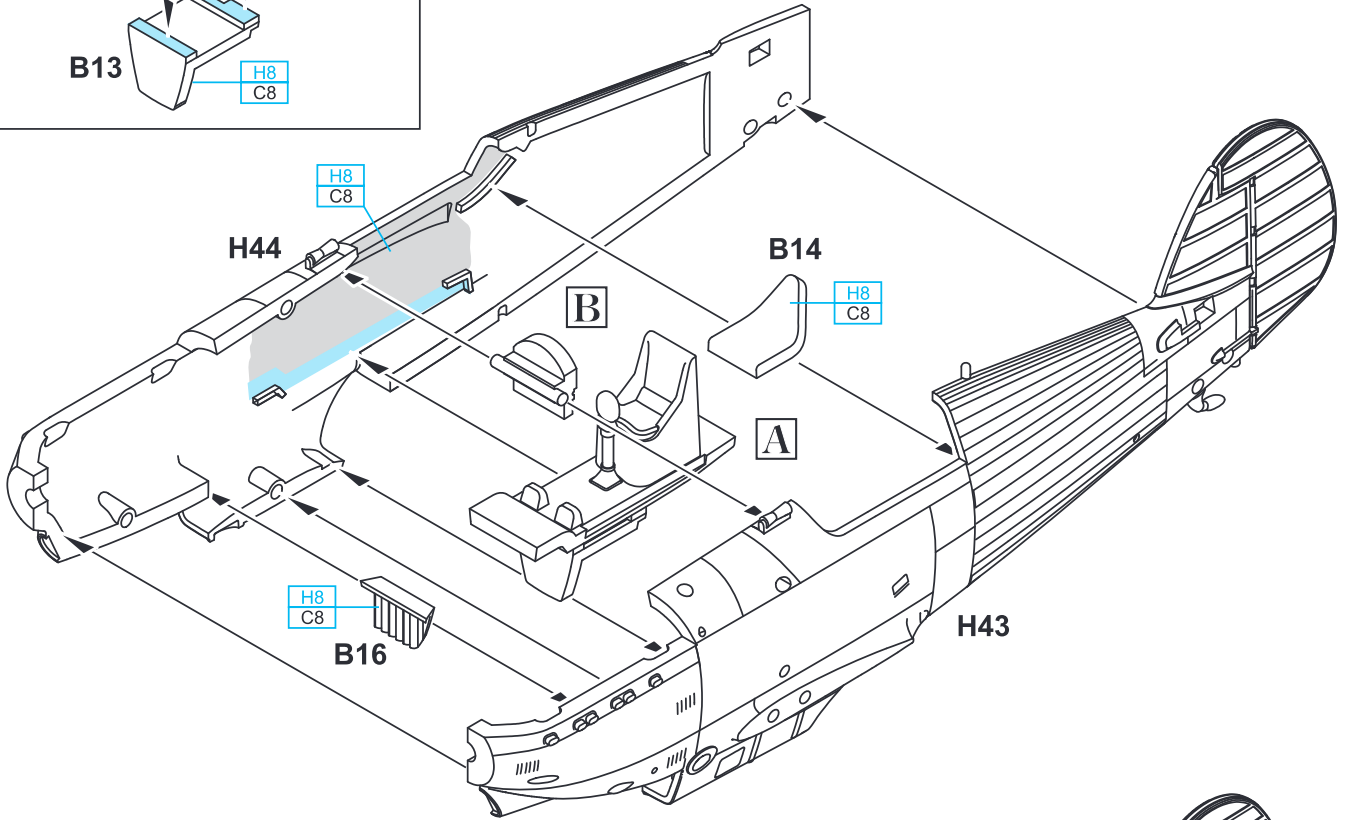

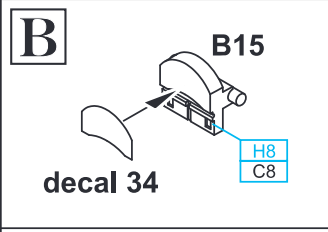
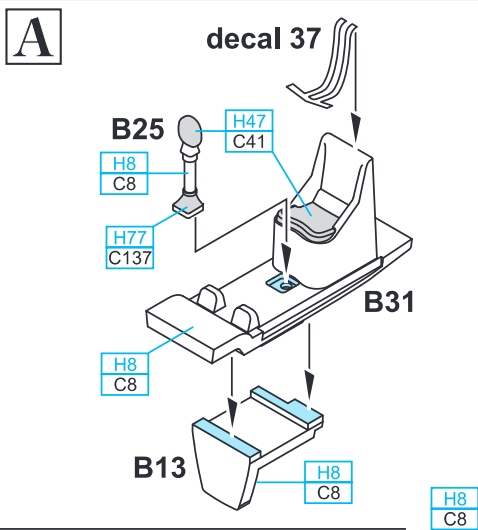

MARKINGS G;H

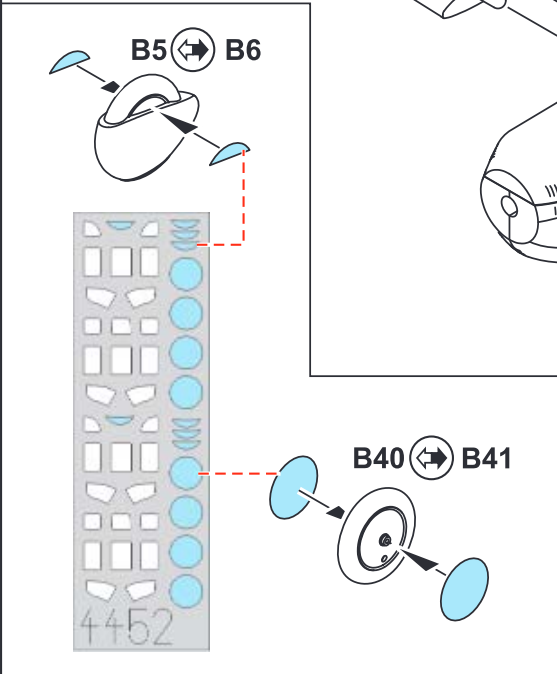
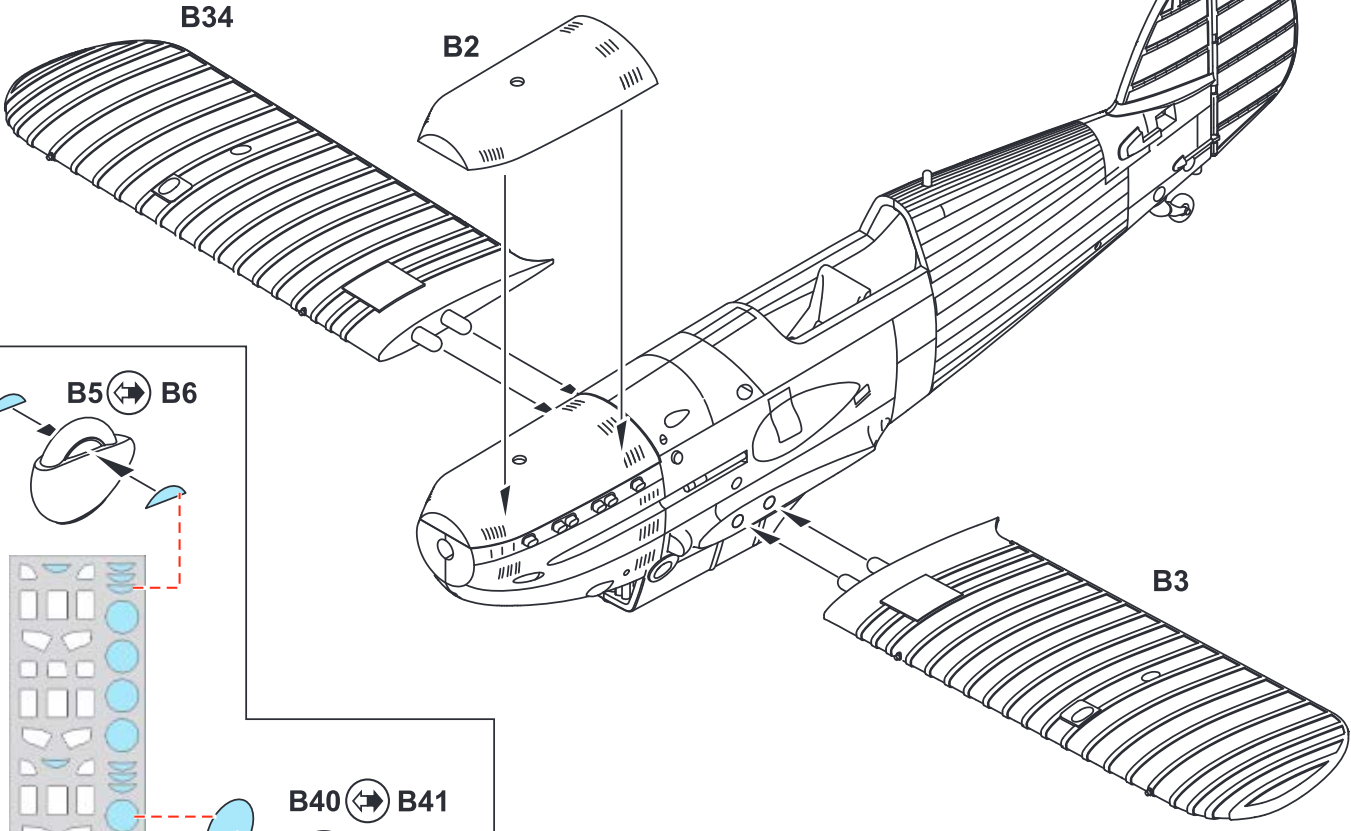
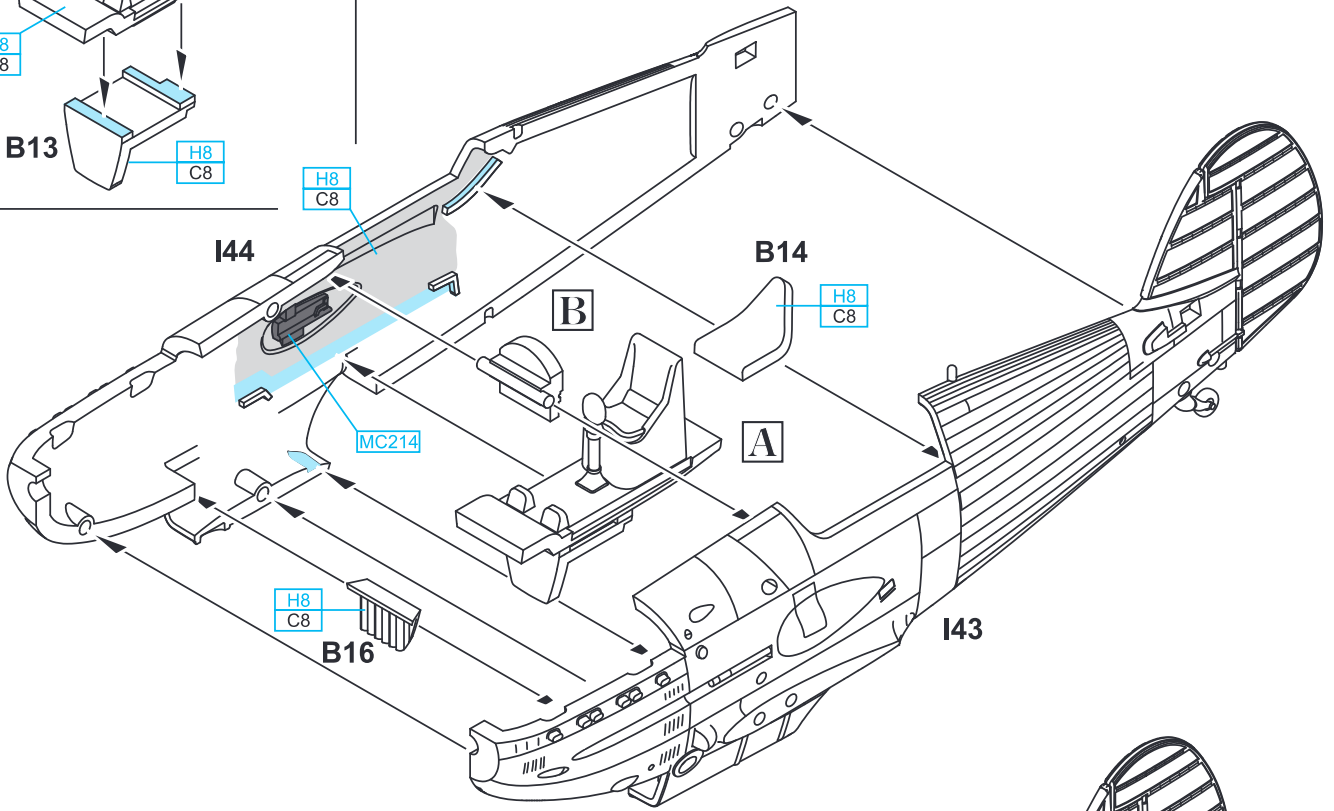

B32 - MARKINGS G;H ONLY

B1 ? B32

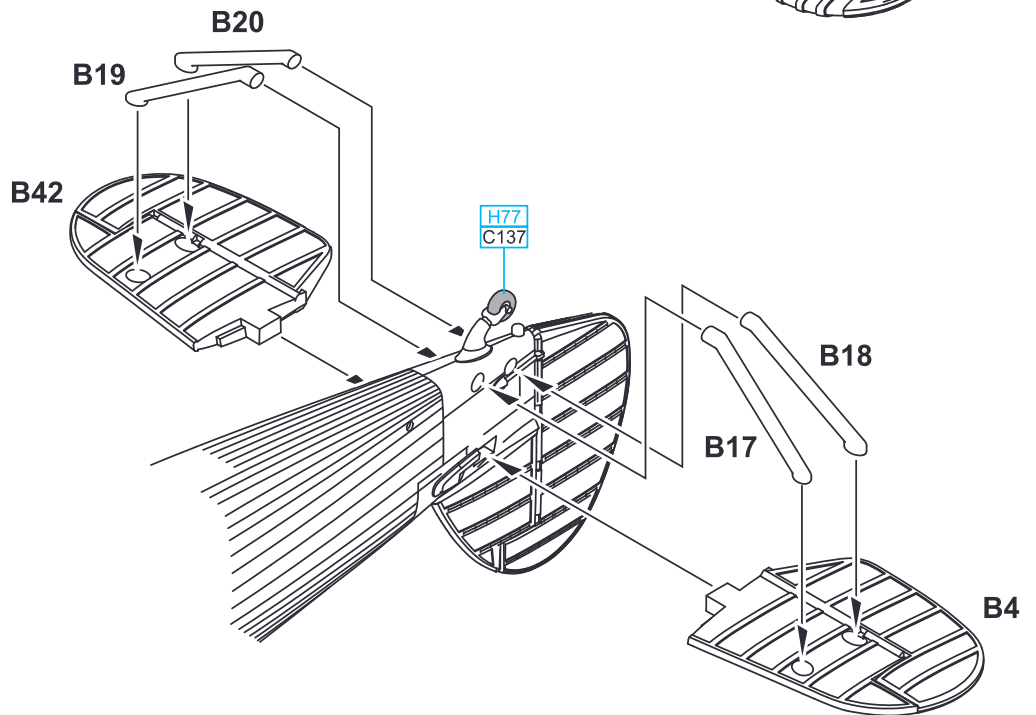
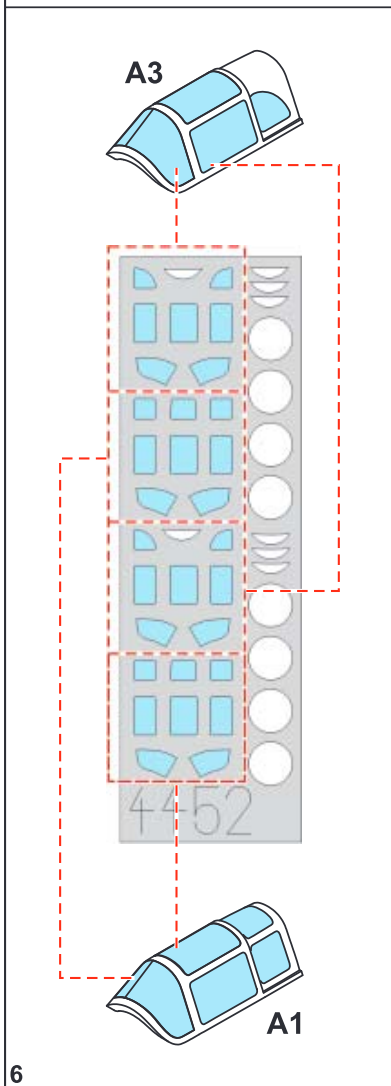
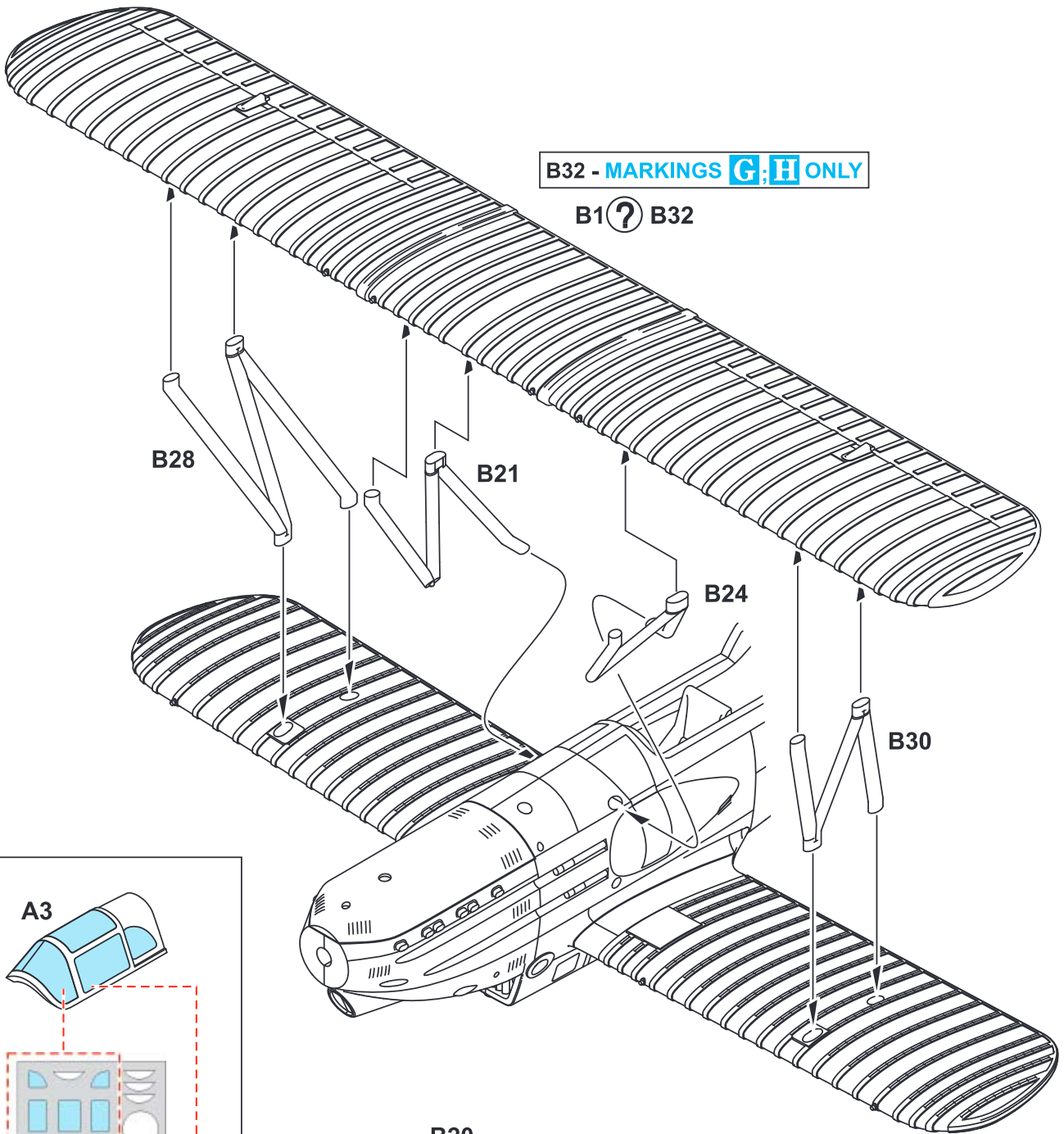

MARKING E ONLY

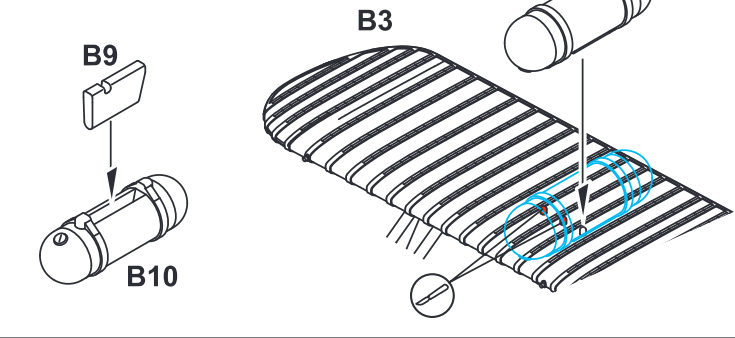
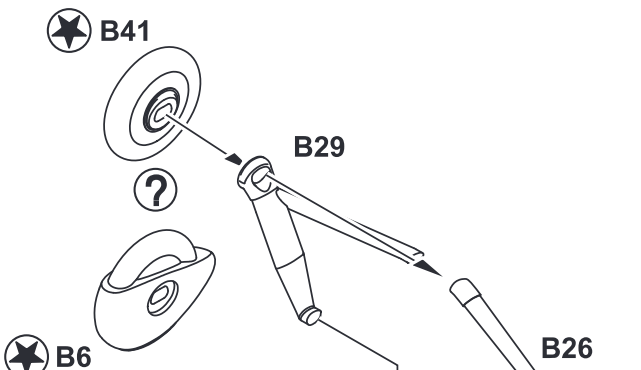

B6 - MARKINGS A-C ONLY

H80 C54 B7

B27

B40

B5 - MARKINGS A-C ONLY

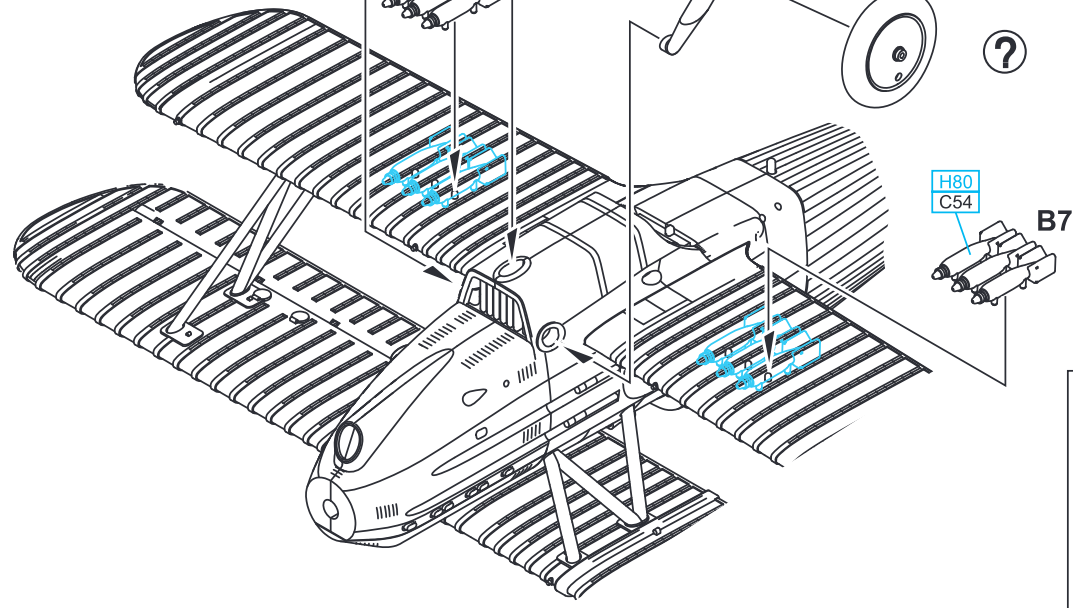

MARKING D ONLY



A3 - MARKINGS A-D
A1 - MARKINGS E-H

A1 ? A3

MARKINGS G;H

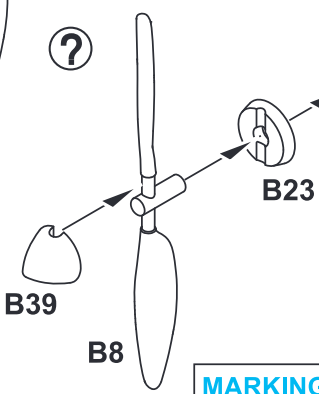
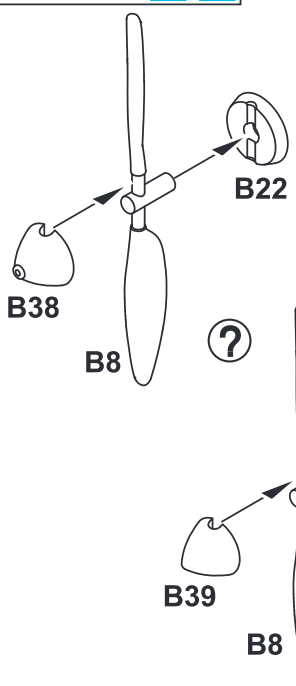

MARKINGS A-F

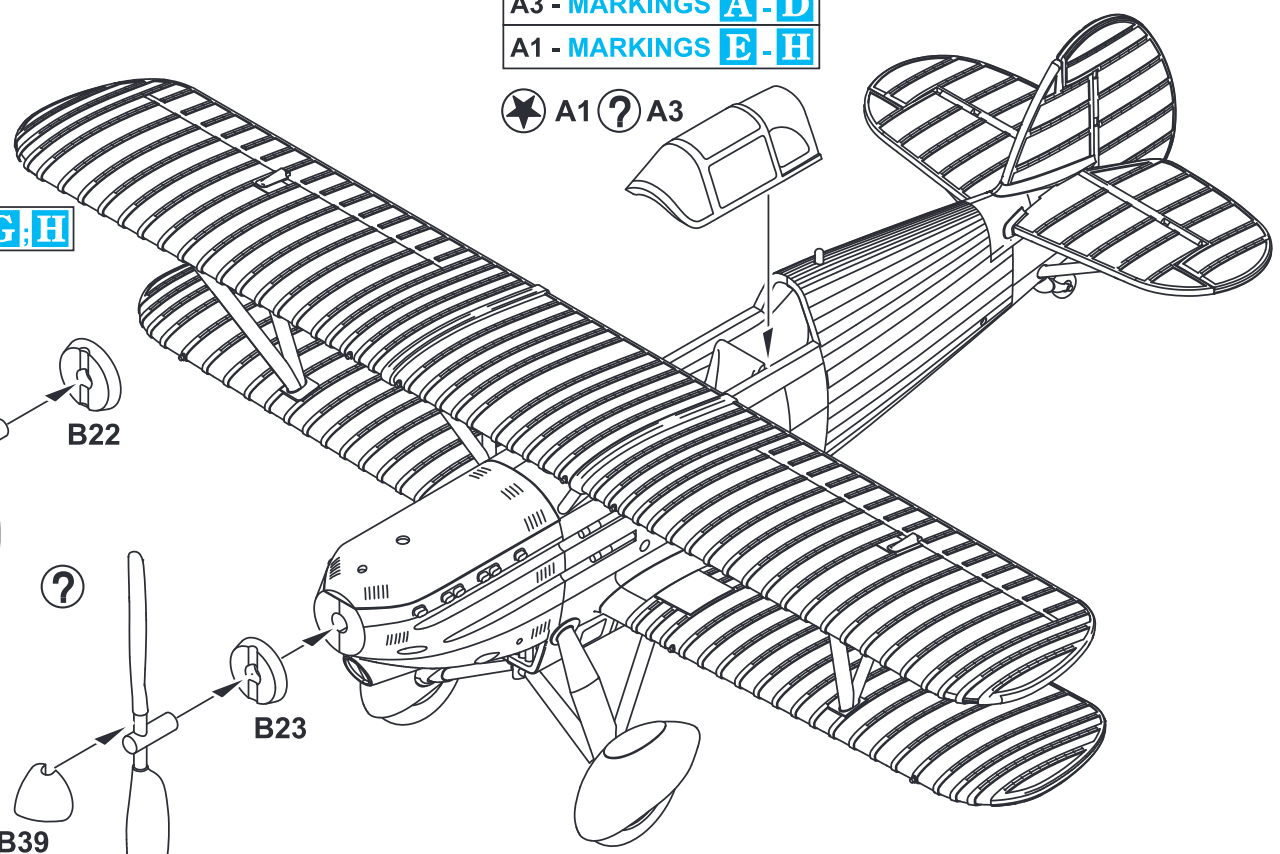

RIGGING DIAGRAM

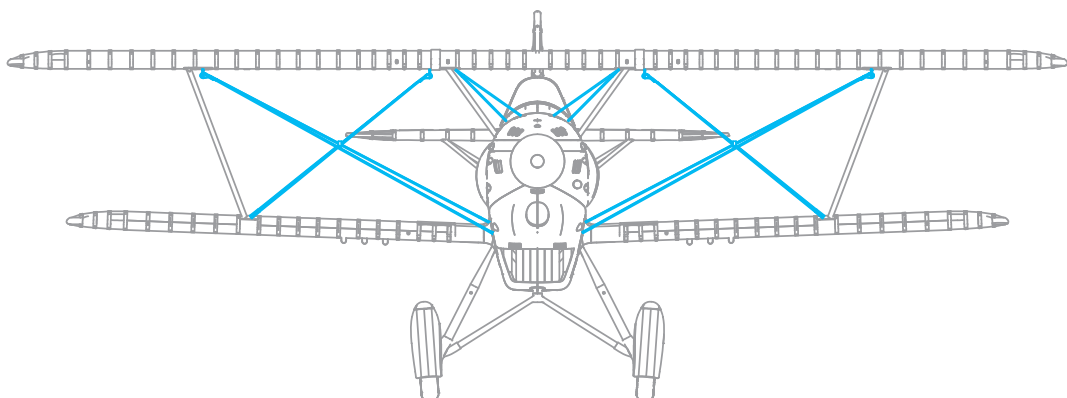
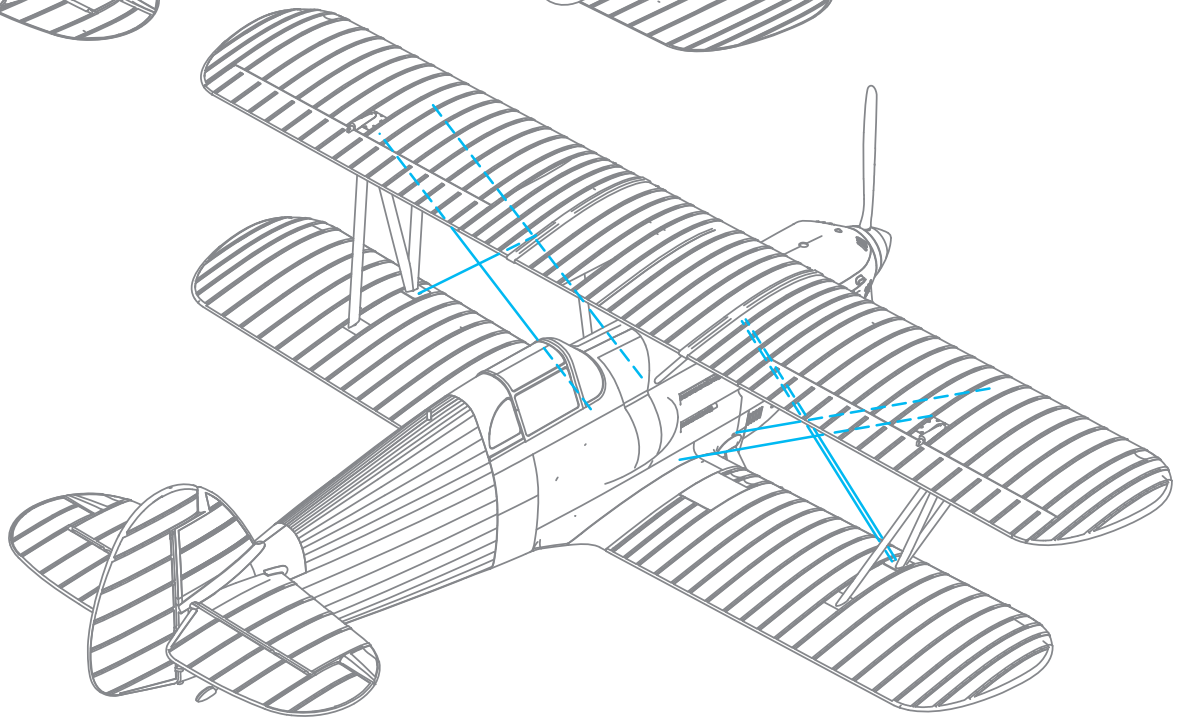
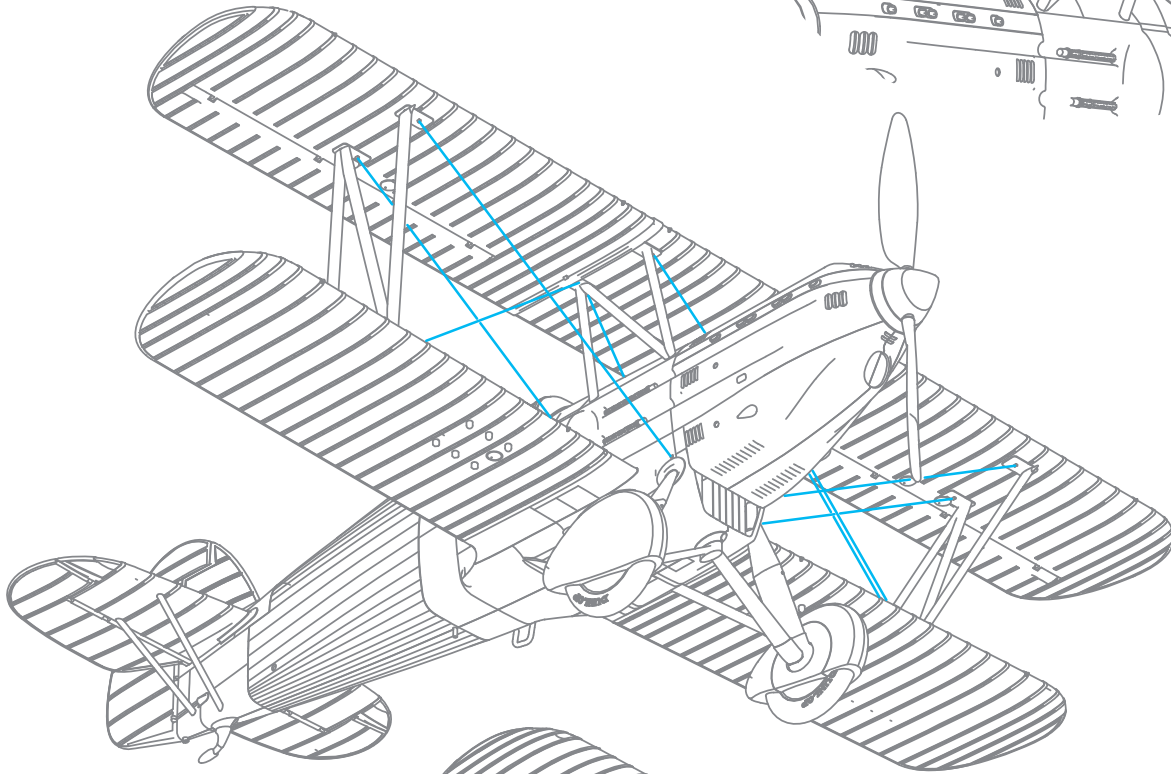
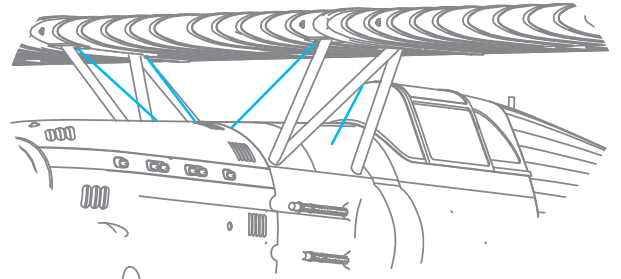

B Avia B.534 4th serie, Air Regiment 4, 34th Squadron, Hradec Kralove air base, Czechoslovakia, summer, 1937

ČESKOU VERZI TEXTU NALEZNETE NA www.eduard.com/s/4452



CHROME	SM01	COPPER	Mc215
SILVER	H8 8	METAL BLACK	H28 78
KHAKI GREEN	H80 54	TIRE BLACK	H77 137
		GREEN	H6 6
		BLUE	H5 5

D Avia B.534 4th serie, Combined Squadron, Tri Duby airfield Slovakia, September - October 1944

ČESKOU VERZI TEXTU NALEZNETE NA www.eduard.com/s/4452

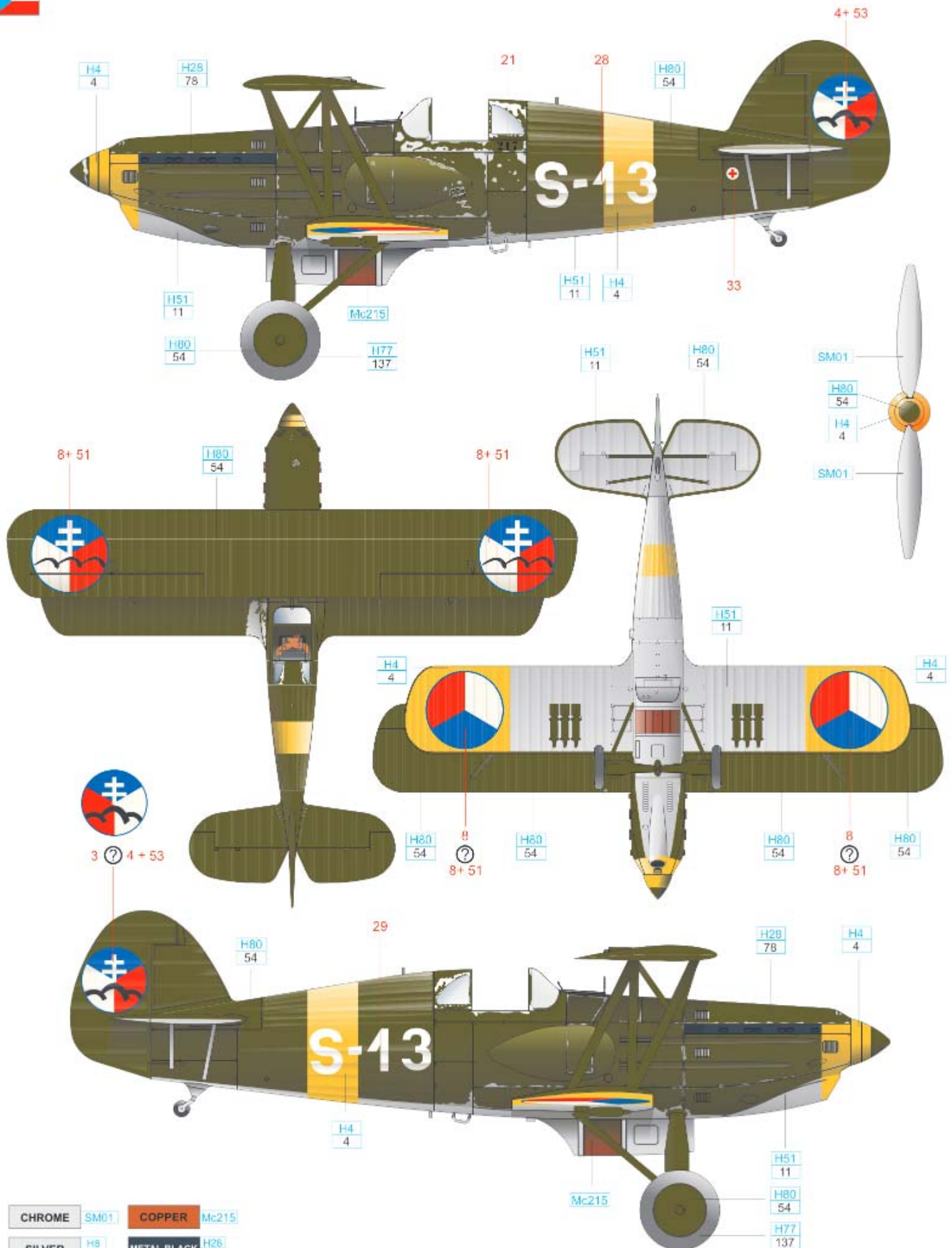

CHROME	SM01	COPPER	Mc215
SILVER	H8 8	METAL BLACK	H28 78
KHAKI GREEN	H80 54	TIRE BLACK	H77 137
		YELLOW	H4 4

E Avia B.534 4th serie, 7./LLG 1, Eastern front, winter, 1942 / 1943

ČESKOU VERZI TEXTU NALEZNETE NA
www.eduard.com/s/4452

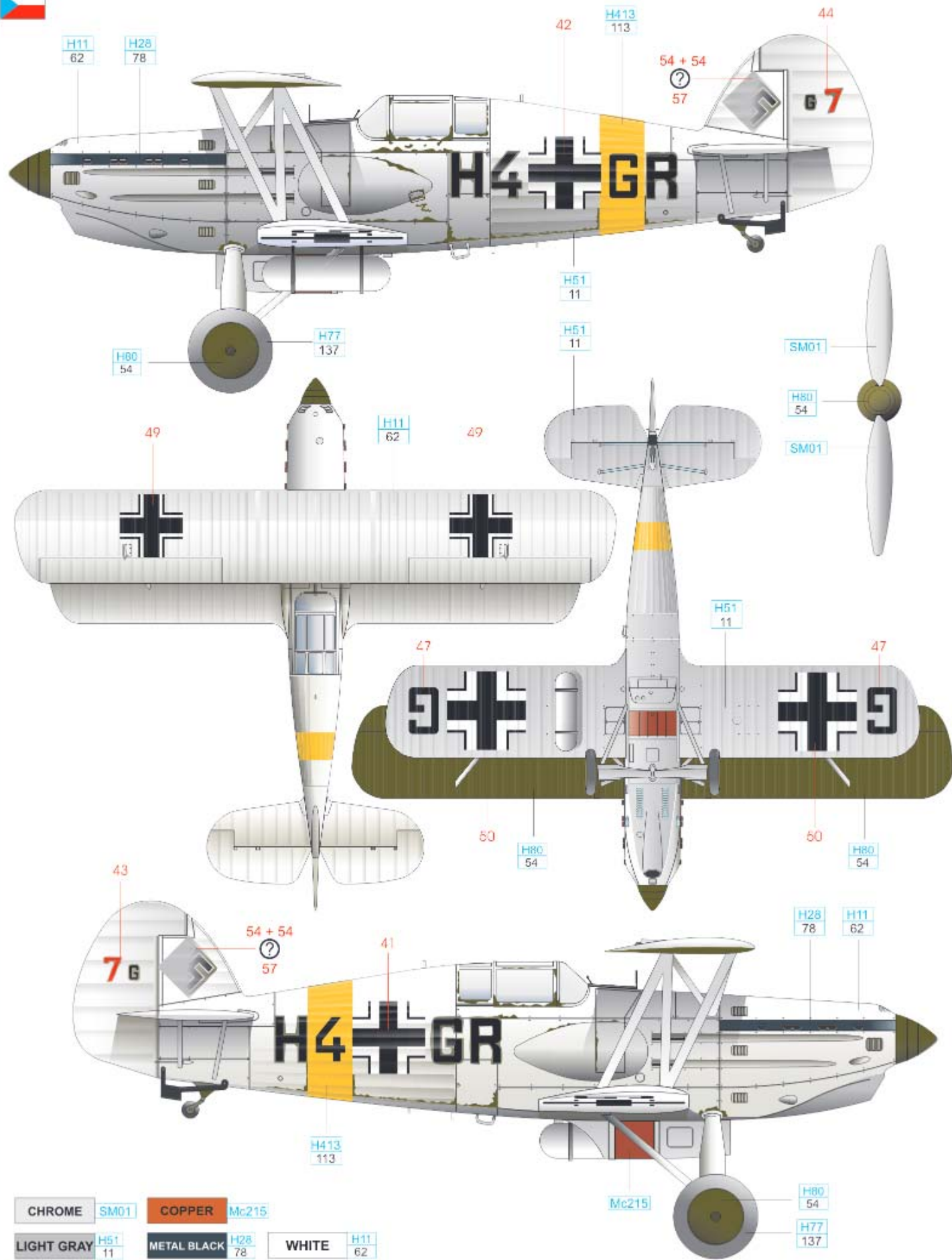

CHROME	SM01	COPPER	Mc215
LIGHT GRAY	H51 11	METAL BLACK	H28 78
KHAKI GREEN	H80 54	TIRE BLACK	H77 137
		WHITE	H11 62
		RLM 04	H413 113

F Avia B.534 4th serie, 112th Fighter Squadron, Sofia - Bozhuriste air base Bulgaria, early 1941

ČESKOU VERZI TEXTU NALEZNETE NA www.eduard.com/s/4452



BLACK	H12 33	COPPER	Mc215
YELLOW	H4 4	RLM 65	H67 115
RLM 71	H64 17	TIRE BLACK	H77 137

H Avia Bk.534, c/n 516, I./JGr Drontheim, Grove air base, Denmark, 1941

ČESKOU VERZI TEXTU NALEZNETE NA
www.eduard.com/s/4452



COPPER	Mc215				
TIRE BLACK	H77 137	METAL BLACK	H28 78	WHITE	H11 62
RLM 04	H413 113	RLM 65	H67 115	RLM 70	H65 18
		RLM 71	H64 17		